



# HOANG THIEN SCALE

## Profile

---

## THƯ NGỎ

Kính gửi: Quý Đối tác!

Công Ty TNHH Thiết Bị Công Nghiệp Và Tự Động Hóa Hoàng Thiên HTH SCALE xin gửi đến Quý Đối tác lời chào trân trọng và hợp tác thành công.

HTH SCALE được thành lập vào năm 2009, là đơn vị chuyên sản xuất, thương mại dịch vụ cân điện tử và còn là đơn vị nhập khẩu và phân phối các thiết bị cân điện tử từ các nhà sản xuất uy tín trên thế giới: Mỹ, Anh, Đức, Italy, Tây Ban Nha, Nhật, Hàn Quốc, Trung Quốc, Đài Loan, Singapore... Ngoài ra, chúng tôi còn đại diện và cung cấp máy móc và thiết bị công nghiệp, thiết bị phòng thí nghiệm trong các lĩnh vực: thủy sản, thức ăn gia súc, thép, nông sản, chăn nuôi... để đáp ứng nhu cầu của Khách hàng.

Chúng tôi xin gửi lời cảm ơn sâu sắc đến Quý Đối tác đã tin tưởng và đồng hành cùng chúng tôi trong thời gian qua. Sự ủng hộ đó chính là động lực lớn lao để HTH SCALE tiếp tục nỗ lực và khẳng định vị thế của mình trên thị trường.

Kính chúc Quý Đối tác phát triển, thịnh vượng và mong có cơ hội phục vụ, hợp tác thành công trong thời gian tới.

Trân trọng cảm ơn!

**Tổng Giám Đốc**

**Trương Hoàng Nam**

## OPEN LETTER

Dear valued partner!

HOANG THIEN AUTOMATION & INDUSTRIAL EQUIPMENT CO.,LTD - HTH SCALE would like to send our esteemed partners warm greetings and wishes for successful cooperation.

Established in 2009, HTH SCALE is a specialized manufacturer and service provider of electronic weighing equipment. We are also an importer and distributor of electronic weighing devices from reputable manufacturers worldwide, including the United States, United Kingdom, Germany, Italy, Spain, Japan, South Korea, China, Taiwan, and Singapore. Additionally, we represent and supply industrial machinery and equipment, as well as laboratory equipment, in various fields such as aquaculture, animal feed, steel, agriculture, and livestock to meet the demands of our customers.

We would like to express our deep gratitude to our esteemed partners for their trust and support throughout our journey. Your support has been a great motivation for HTH SCALE to continue our efforts and affirm our position in the market.

We wish our valued partners continued development, prosperity, and the opportunity to serve and collaborate successfully in the times ahead.

Sincerely,

**Managing Director**

**Truong Hoang Nam**



# MỤC LỤC

## TABLE OF CONTENTS

01.	Thư Ngỏ	P.02
01.	Open Letter	P.03
02.	Giới Thiệu Về Hoàng Thiên	P.04
02.	Introduction To Hoang Thien	P.05
03.	Phương Châm Hoạt Động	P.06
03.	The Principles Of Operation	P.07
04.	Quá Trình Hình Thành Và Phát Triển	P.08
04.	The Principles Of Operation	P.10
05.	Lĩnh Vực Hoạt Động	P.12
05.	Business Areas	P.13
06.	Sản Phẩm	P.14
06.	Products	P.14
07.	Đối Tác Và Doanh Nghiệp	P.28
07.	Partners And Enterprises	P.28

# GIỚI THIỆU VỀ HOÀNG THIÊN

Công Ty TNHH Thiết Bị Công Nghiệp Và Tự Động Hóa Hoàng Thiên HTH SCALE là đơn vị hoạt động trong lĩnh vực thiết bị đo lường, chuyên thiết kế, sản xuất, cung cấp, lắp đặt các loại cân điện tử, cân hệ thống, thiết bị kiểm tra sản phẩm và đại diện thương mại máy móc công nghiệp phục vụ sản xuất. Ngoài ra, chúng tôi cũng cung cấp các dịch vụ bảo trì, sửa chữa, hiệu chuẩn và kiểm định cân điện tử.

HTH SCALE luôn cam kết mang đến cho Khách hàng những trải nghiệm về sản phẩm và dịch vụ với chất lượng tốt nhất, giá cả hợp lý nhất trên thị trường. Chúng tôi có đội ngũ nhân viên chuyên nghiệp, nhiệt tình, giàu kinh nghiệm và có trình độ chuyên môn cao về kỹ thuật, thiết bị, dịch vụ, đảm bảo hỗ trợ Quý khách nhanh chóng, chính xác.

HTH SCALE luôn đặt ra những tiêu chuẩn cao nhất và xem uy tín chất lượng của sản phẩm là hàng đầu. HTH SCALE phấn đấu không ngừng để khẳng định mình là nhà phân phối, là nhà thầu lớn uy tín cả trong và ngoài nước, cũng như mang đến cho Khách hàng sự hài lòng nhất.

## THÔNG TIN TỔNG QUAN:

### CÔNG TY TNHH THIẾT BỊ CÔNG NGHIỆP VÀ TỰ ĐỘNG HÓA HOÀNG THIÊN



#### Trụ sở chính

C124 KDC Thới An, Đ. Lê Thị Riêng,  
P. Thới An, Q.12, TP. Hồ Chí Minh



#### Trung tâm bảo hành

C123 - C124 KDC Thới An, Đ. Lê Thị Riêng,  
P. Thới An, Q.12, TP. Hồ Chí Minh



#### Xưởng Sản Xuất

Đường số 148 Ấp 7A, Xã Bình Mỹ  
Huyện Củ Chi, TP.HCM

**Năm thành lập** : 12/11/2009  
**Tổng giám đốc** : Ông TRƯƠNG HOÀNG NAM  
**Điện thoại** : (028) 62955240 - (028) 62955241  
**Hotline** : 0906 777 504 – 0906 777 531 - 0906 777 516  
**Website** : www.hoangthienscale.com  
**Email** : hthscale@hoangthienscale.com  
**Tổng số nhân viên hiện tại:** 50 – 70 nhân viên

# INTRODUCTION TO HOANG THIEN

Hoang Thien HTH SCALE Industrial Equipment and Automation Co., Ltd - HTH SCALE is a company operating in the field of measurement equipment. We specialize in designing, manufacturing, supplying, and installing various types of electronic scales, system scales, product testing equipment, and representing industrial machinery for manufacturing. In addition, we also provide maintenance, repair, calibration, and verification services for electronic scales.

HTH SCALE is committed to providing customers with the best quality products and services at the most reasonable prices in the market. We have a team of professional, enthusiastic, experienced, and highly skilled staff in terms of technology, equipment, and services to ensure quick and accurate support to our customers.

HTH SCALE always sets the highest standards for itself and considers product quality and reputation as a top priority. HTH SCALE continuously strives to establish itself as a reputable distributor and contractor both domestically and internationally, aiming to bring the utmost satisfaction to our customers.

## THE OVERALL INFORMATION

### HOANG THIEN AUTOMATION & INDUSTRIAL EQUIPMENT CO.,LTD



#### The headquarter

C124 Thoi An Residential Area, Le Thi  
Rieng Street, Thoi An Ward,  
District 12, Ho Chi Minh city.



#### The warranty center

C123 - C124 Thoi An Residential Area,  
Le Thi Rieng Street, Thoi An Ward,  
District 12, Ho Chi Minh city.



#### The factory

Road 148, Hamlet 7A, Binh My  
Commune, Cu Chi District,  
Ho Chi Minh city.

**The founding year** : 12/11/2009  
**General director** : MR TRUONG HOANG NAM  
**Phone** : (028) 62955240 - (028) 62955241  
**Hotline** : 0906.777.504 – 0906.777.531 - 0906.777.516  
**Website** : www.hoangthienscale.com  
**Email** : hthscale@hoangthienscale.com  
**Total number of current employees:** 50 – 70 employees

## PHƯƠNG CHÂM HOẠT ĐỘNG

HTH SCALE thực hiện sự cam kết của mình về chất lượng sản phẩm, dịch vụ và hỗ trợ kỹ thuật đối với khách hàng. Phương châm trên cũng chính là mục tiêu HTH SCALE đang hoàn thiện và phát triển.

### TẦM NHÌN

Trở thành một công ty hàng đầu trong lĩnh vực nhập khẩu, cung cấp thiết bị, các giải pháp và dịch vụ kỹ thuật bằng việc cung cấp các sản phẩm chất lượng cao, đảm bảo độ tin cậy cùng với chi phí linh hoạt và giá cả cạnh tranh. Đáp ứng các dịch vụ và tiêu chuẩn cao nhất, đảm bảo sự hài lòng của Khách hàng.

### GIÁ TRỊ CỐT LÕI

Là khách hàng của HTH SCALE, Quý khách hàng hoàn toàn yên tâm về khả năng nắm rõ yêu cầu cũng như tư vấn giải pháp tối ưu nhất, đồng thời Quý Khách hàng cảm nhận được sự hiệu quả của sản phẩm và dịch vụ mà chúng tôi cung cấp.

### CÔNG TY CHÚNG TÔI LUÔN HOẠT ĐỘNG TRÊN CƠ SỞ

#### CON NGƯỜI:

Chúng tôi cùng nhau xây dựng và duy trì một môi trường làm việc tốt nhất bằng cách khuyến khích sự học tập, phát triển, xây dựng niềm tin và làm việc đồng đội. Chúng tôi đối xử với nhau bằng sự công bằng và tôn trọng lẫn nhau. Cùng với nhau, tập thể chúng tôi là một nguồn lực tạo nên lợi thế cạnh tranh. Văn hoá doanh nghiệp được HTH SCALE đặt trọng tâm hàng đầu.

#### LỜI CAM KẾT:

Niềm tin, sự hài lòng của Khách hàng là điều quan trọng nhất của chúng tôi và là điều chúng tôi luôn hướng tới: Phát triển sản phẩm, không ngừng cải tiến để cung cấp các sản phẩm và dịch vụ chất lượng tốt nhất. Mỗi cơ hội hợp tác với Khách hàng là một cơ hội để chúng tôi thực hiện cam kết này.



Nhanh Chóng – Chính Xác – Thân Thiện – Phát Triển

## THE PRINCIPLES OF OPERATION

HTH SCALE is committed to delivering quality products, services, and technical support to our customers. The above motto is also the goal that HTH SCALE is perfecting and developing.

### VISION

To become a leading company in the field of importation, equipment supply, solutions, and technical services by providing high-quality products that ensure reliability, flexibility in cost, and competitive prices. We aim to meet the highest standards and deliver the utmost customer satisfaction.

### CORE VALUE

As a customer of HTH SCALE you can rest assured that we understand your requirements and provide the best possible solutions. We aim to offer products and services that are effective and leave you feeling satisfied.

### OUR COMPANY ALWAYS OPERATES ON A BASE BASIS

#### PEOPLE:

We work together to build and maintain the best working environment by encouraging learning, development, trust-building, and teamwork. We treat each other with fairness and respect. Together, we are a collective force that contributes to our competitive advantage. The corporate culture is of utmost importance to HTH SCALE.

#### COMMITMENT:

Trust and customer satisfaction are our top priorities and what we constantly strive for: Developing products, continuously improving to deliver the best quality products and services. Every opportunity to collaborate with customers is an opportunity for us to uphold this commitment.



Fast – Accurate – Friendly – Developing

# SƠ ĐỒ HOẠT ĐỘNG HOANG THIEN SCALE

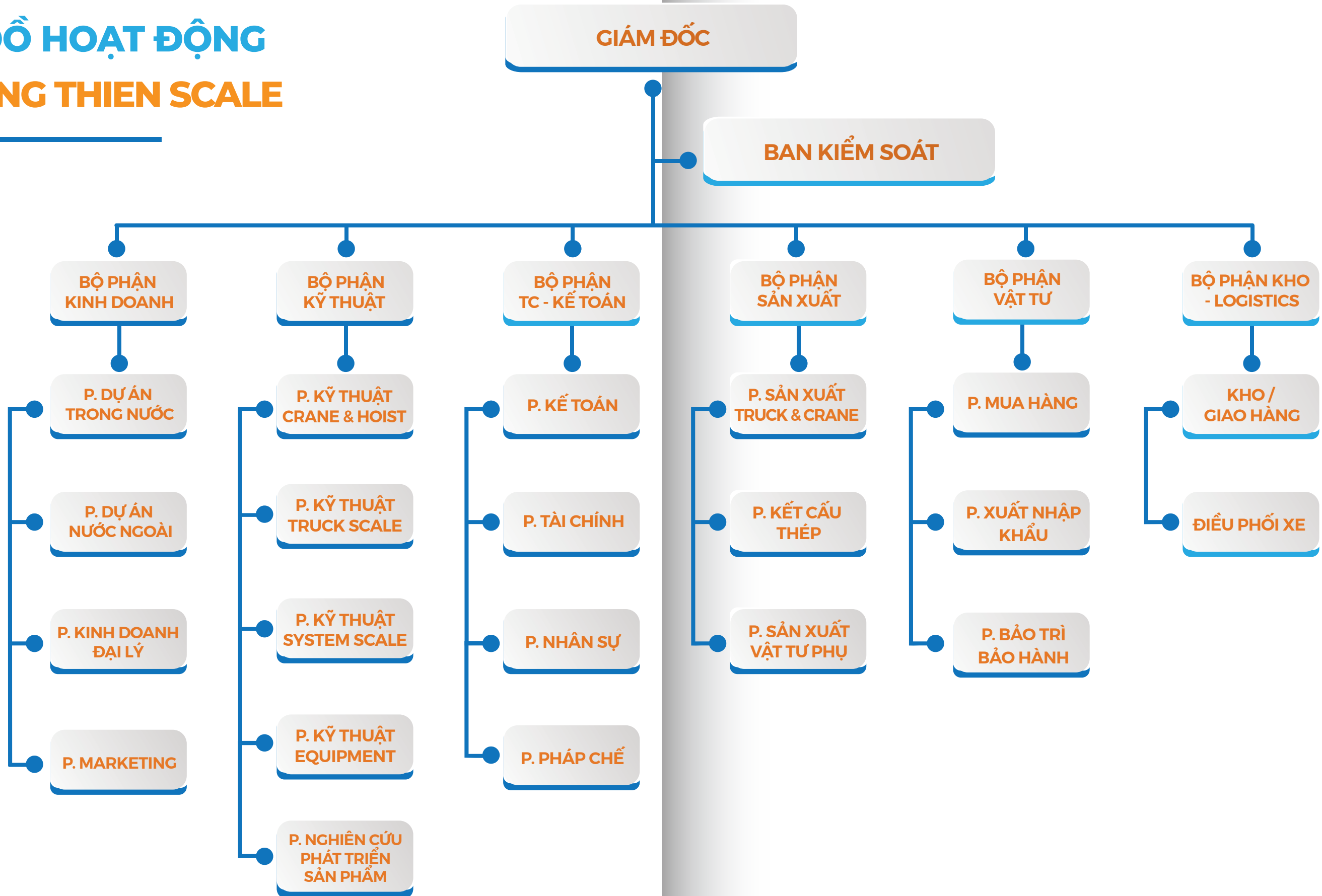



## QUÁ TRÌNH HÌNH THÀNH VÀ PHÁT TRIỂN CỦA CÔNG TY HOÀNG THIÊN

Công Ty TNHH Thiết Bị Công Nghiệp Và Tự Động Hóa Hoàng Thiên HTH SCALE thành lập năm 2009 tại Tp. Hồ Chí Minh.

Trải qua 15 năm hình thành và phát triển, cùng với đà đi lên của nền kinh tế và các ngành công nghiệp tại Việt Nam. HTH SCALE giờ đây đã trở thành thương hiệu uy tín quen thuộc và là một trong những đơn vị hàng đầu trong lĩnh vực cân điện tử tại Việt Nam. Chúng tôi đã hân hạnh được phục vụ hàng nghìn Quý Đối tác Khách hàng là các công ty, tập đoàn và các doanh nghiệp FDI đến từ Nhật Bản, Hàn Quốc, Trung Quốc, Mỹ... các châu lục trên toàn thế giới. Sản phẩm và dịch vụ của chúng tôi hiện có mặt tại các Khu công nghiệp, Nhà máy, Xí nghiệp, các Cảng hàng không, Cảng biển, Mỏ khai thác khoáng sản, Xưởng sản xuất, Trang trại... trên toàn quốc và các quốc gia lân cận.

Hiện tại HTH SCALE là đại diện và phân phối chính thức tại Việt Nam các hãng sản xuất thiết bị:

- SENSO CAR – Tây Ban Nha
- CURIOTEC – Hàn Quốc
- AND – Nhật
- KELI, AMCELLS, MKCELLS – China
- CAS – Hàn Quốc
- RICE LAKE – Mỹ
- FLINTEC – Đức
- OHAUS – Trung Quốc
- YAOHUA – Trung Quốc

Và còn là đại diện và phân phối Palăng cầu trục các hãng:

- FITOP - Đài Loan
- WDA - Trung Quốc
- SUNGDO – Hàn Quốc
- HITACHI – Nhật
- JULI – Trung Quốc

HTH SCALE không ngừng phát triển thương hiệu, mở rộng thị trường, hợp tác kinh doanh với các đối tác chiến lược, khai trương các chi nhánh ở các tỉnh thành, nâng cao năng lực chuyên môn của đại lý, cung cấp sản phẩm đến tận tay khách hàng, bảo hành – sửa chữa tận nơi theo yêu cầu, cung cấp những giải pháp toàn diện về sử dụng cân điện tử. Chi nhánh chính có mặt ở TP.HCM, Văn phòng đại diện hiện hữu tại Hà Nội – Đà Nẵng – Nha Trang – Gia Lai - Đắk Lắk – Cần Thơ – Tiền Giang – An Giang – Kiên Giang – Phú Quốc, sản phẩm cân điện tử và thiết bị HTH SCALE có mặt ở hầu hết các Khu công nghiệp, Khu chế xuất, Nhà máy, Xí nghiệp, các Liên doanh trong và ngoài nước: Campuchia, Lào, Myanmar, Thái Lan.

Để có thể đáp ứng tốt mọi nhu cầu về cân điện tử và mang lại sự hài lòng tốt nhất cho Quý Khách hàng, HTH SCALE đã không ngừng phát triển bằng việc sản xuất những sản phẩm với chất lượng cao, giá cả hợp lý cùng với sự sẵn sàng của các dịch vụ hậu mãi và hỗ trợ kỹ thuật, các sản phẩm được sản xuất với quy trình quản lý chất lượng chặt chẽ, từ khâu nhập nguyên vật liệu, linh kiện, lắp ráp cho đến khi thành phẩm và đóng gói lưu kho.

HTH SCALE đã có những kinh nghiệm và thành quả trong thương mại hóa sản phẩm toàn cầu, HTH SCALE không ngừng đăng ký những chứng nhận sản phẩm theo tiêu chuẩn quốc tế để sản phẩm có thể cạnh tranh, mang lại hiệu quả sử dụng cao cho khách hàng.

Nhằm hướng tới mục tiêu là đơn vị cung cấp giải pháp cân hàng đầu tại Việt Nam. Trong thời gian 5 - 10 năm tới, Chúng tôi đã và đang tập trung nhân lực phát triển theo hướng cung cấp giải pháp toàn diện, có chiều sâu, thông qua tích hợp tự động hóa vào hệ thống cân để nâng cao năng suất và khả năng quản lý dữ liệu, đóng góp tích cực cho sự phát triển chung của các doanh nghiệp và nền công nghiệp Việt Nam.

Khẩu hiệu của chúng tôi là

**“CHÚNG TÔI NÓI ĐƯỢC – LÀM ĐƯỢC – HÃY ĐẾN VÀ CÙNG THÀNH CÔNG”**





## THE PROCESS OF FORMATION AND DEVELOPMENT OF HOANG THIEN COMPANY

Established in 2009 in Ho Chi Minh City, HTH SCALE Industrial and Automation Equipment Co., Ltd. has become a well-known and reputable brand in the field of electronic weighing scales in Vietnam.

Over the course of 15 years, along with the growth of the economy and industries in Vietnam, HTH SCALE has proudly served thousands of customers, including companies, corporations, and foreign direct investment (FDI) enterprises from countries such as Japan, South Korea, China, and the United States, spanning across different continents.

Currently, HTH SCALE is the official representative and distributor in Vietnam for equipment manufacturers:

- SENSOCAR - Spain
- CURIOTEC - South Korea
- AND - Japan
- KELI, AMCELLS, MKCELLS - China
- CAS - South Korea
- RICE LAKE - the US
- FLINTEC - Germany
- OHAUS - China
- YAOHUA - China
- ....

HTH SCALE is also the representative and distributor of crane manufacturers:

- FITOP - Đài Loan
- WDA - Trung Quốc
- SUNGDO - Hàn Quốc
- HITACHI - Nhật
- JULI - Trung Quốc

HTH SCALE continuously develops its brand, expands its market, collaborates with strategic partners, opens branches in different provinces and cities, enhances the expertise of its agents, delivers products to customers' hands, provides on-site warranty and repair services, and offers comprehensive solutions for electronic weighing scale usage. The main branch is located in Ho Chi Minh City, with representative offices in Hanoi, Da Nang, Nha Trang, Gia Lai, Dak Lak, Can Tho, Tien Giang, An Giang, Kien Giang, and Phu Quoc. HTH SCALE products and equipment are present in most industrial zones, export processing zones, factories, enterprises, and joint ventures in and outside of Vietnam, including Cambodia, Laos, Myanmar, and Thailand.

To meet all electronic weighing scale needs and provide the utmost satisfaction to customers, HTH SCALE continuously develops high-quality products at reasonable prices, while also providing excellent after-sales services and technical support. The products are manufactured following strict quality management processes, from material sourcing and component assembly to final packaging and storage. HTH SCALE has gained experience and achievements in global product commercialization and constantly obtains product certifications according to international standards to ensure competitiveness and deliver high usability to customers.

With the goal of becoming the leading provider of weighing solutions in Vietnam, in the next 5 to 10 years, HTH SCALE focuses on developing its workforce to provide comprehensive and integrated solutions through automation integration into weighing systems, aiming to improve productivity and data management capabilities, making positive contributions to the overall development of businesses and the Vietnamese industry.

**Our slogan is**

**"WE SAY - WE DO COME TOGETHER AND SUCCESS"**







## LĨNH VỰC HOẠT ĐỘNG

**Sản xuất - Thương mại - Dịch vụ:** Cân Điện Tử, Pa-lăng, Cầu trục, Thiết bị máy móc công nghiệp



Cung cấp và giải pháp trạm cân xe tải tự động hoàn toàn: Tải trọng từ 20 tấn – 150 tấn, cân công nghiệp, cân sàn, cân bàn, cân phòng thí nghiệm, cân bồn, cân treo, cân đóng bao, cân gia súc...



Cung cấp thiết bị & phụ kiện ngành cân điện tử



Dịch vụ: Sửa chữa - di dời - kiểm định, hiệu chuẩn cân điện tử.



Sản xuất, lắp đặt: Palang cầu trục, cầu trục dầm đơn, dầm đôi, cổng trục.



Cung cấp thiết bị & phụ kiện palang, cầu trục.

## BUSINESS AREAS

**Manufacturing - Trading - Services:** Electronic Scales, Hoists, Overhead Cranes, Industrial Machinery and Equipment



Provide fully automated truck weighbridge solutions: Load capacity from 20 tons - 150 tons, industrial scale, platform & floor scale, bench scale, laboratory scale, tank scale, crane scale, bagging scale, livestock scale...



Supply equipment and accessories for the electronic weighing industry



Services: Repair - relocation - calibration, calibration of electronic scales.



Manufacturing, installation: Single girder overhead cranes, double girder overhead cranes, gantry cranes.



Supply of hoist equipment and accessories, overhead cranes.



# SẢN PHẨM/ PRODUCTS

## CÂN TIỂU LY / PHÂN TÍCH (MICRO AND BALANCE SCALES)

<p><b>RE-260</b> (250~500G)</p> 	<p><b>MW-II</b> (200G~3KG)</p> 	<p><b>MW-200.2000</b> (120G~3KG)</p> 
<p><b>CAW</b> (120~320G)</p> 	<p><b>CUX</b> (220G~6,2KG)</p> 	<p><b>CS-SERIES</b> (2,5KG~25KG)</p> 

## CÂN CÔNG NGHIỆP – CÂN BÀN (BENCH SCALES)

<p><b>BW-1N</b> (6KG~150KG)</p> 	<p><b>DB-II</b> (6KG~150KG)</p> 	<p><b>DB-1H</b> (6KG~150KG)</p> 
<p><b>DL</b> (6KG~150KG)</p> 	<p><b>AC</b> (25KG~100KG)</p> 	<p><b>AP-1</b> (6-15-30KG)</p> 



# SẢN PHẨM/ PRODUCTS

## CÂN CÔNG NGHIỆP (INDUSTRIAL SCALES)

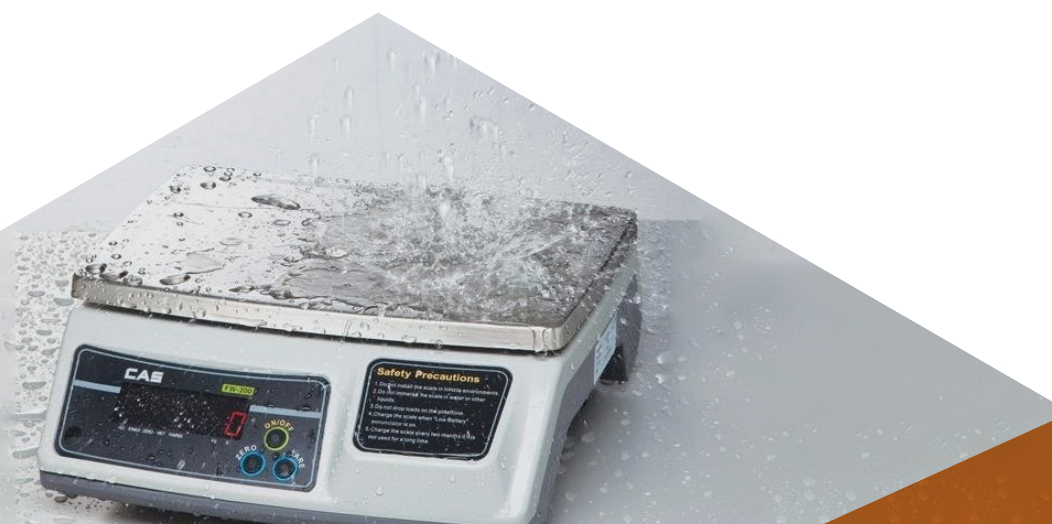

## CÂN HỆ THỐNG CÔNG NGHIỆP (SYSTEM SCALES)



# SẢN PHẨM/ PRODUCTS

## CÂN THƯƠNG MẠI (COMMERCIAL SCALES)

LP-I (6-15-30KG)



LP-II (6-15-30KG)



CL-500P (6-15-30KG)



POSCALE (6-15-30KG)



SP-1 (6-15-30KG)



ER-I / II (6-15-30KG)



## ĐẦU HIỂN THỊ CÂN CÔNG NGHIỆP (INDICATOR)

EXP-2000A



EXP-5500A



EXP-8015A



BI-SERIES



CI-8000V



CI-2400BS



CI-2001A/B



CI-1500



NT-570A



NT-501A



NT-200



NT-600A



# SẢN PHẨM/ PRODUCTS

## HỘP ĐẦU NỐI (JUNCTION BOXES)

JB-4H/JBEX-P



JB-4/JB-P



JB-PA SERIES



## CÂN CÔNG NGHIỆP – CÂN TREO, MÓC (CRANE SCALE)

10TON ~ 50TON



1TON ~ 5TON



0,5TON ~ 5TON



0,1TON ~ 2TON



100KG~500KG



## CẢN BIẾN TẢI DẠNG S VÀ NÉN (LOADCELLS)

SB



SBA



SBS



CC



CT



CTS



# SẢN PHẨM/ PRODUCTS

## CẢN BIẾN TẢI DẠNG S VÀ NÉN (LOADCELLS)



## CẢN BIẾN TẢI DẠNG S VÀ NÉN (LOADCELLS)



# SẢN PHẨM/ PRODUCTS

## CẢN BIẾN TẢI DẠNG THANH (LOADCELLS)



## CẢN BIẾN TẢI DẠNG THANH (LOADCELLS)



# SẢN PHẨM/ PRODUCTS

## CÂN HỆ THỐNG CÂN KIỂM TRA (CHECK WEIGHER)



## CÂN HỆ THỐNG CÂN CHỐNG CHÁY NỔ (EXPLOSION)



## CÂN HỆ THỐNG CÂN ÔTÔ (XE TẢI) (TRUCK SCALES)

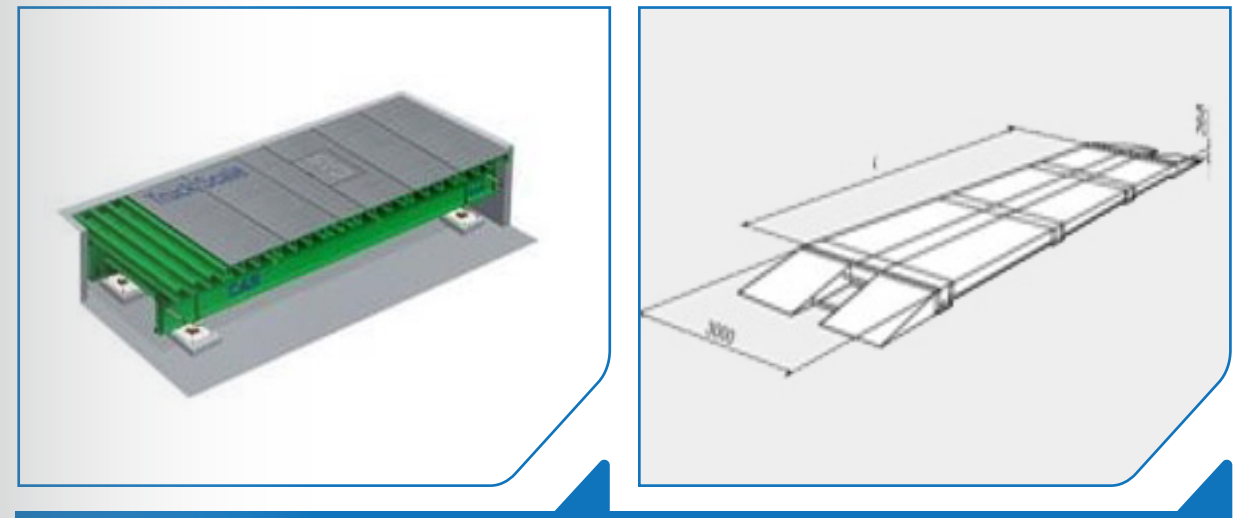

CÂN XE TẢI SÀN CHÌM (PIT LESS TYPE)



CÂN XE TẢI SÀN NỔI (LOW DECK TYPE)



# CUSTOMERS



# ĐỐI TÁC VÀ DOANH NGHIỆP PARTNERS AND ENTERPRISES

## BRAND SCALES



**ĐỐI TÁC  
VÀ DOANH NGHIỆP**  
**PARTNERS AND ENTERPRISES**

**BRAND HOISTS**



**BRAND STEELS**





# HOANG THIEN CO., LTD

Công Ty TNHH Thiết Bị Công Nghiệp Và Tự Động Hóa Hoàng Thiên HTH SCALE là đơn vị hoạt động trong lĩnh vực thiết bị đo lường, chuyên thiết kế, sản xuất, cung cấp, lắp đặt các loại cân điện tử, cân hệ thống, thiết bị kiểm tra sản phẩm và đại diện thương mại máy móc công nghiệp phục vụ sản xuất. Ngoài ra, chúng tôi cũng cung cấp các dịch vụ bảo trì, sửa chữa, hiệu chuẩn và kiểm định cân điện tử.

Hoang Thien HTH SCALE Industrial Equipment and Automation Co., Ltd - HTH SCALE is a company operating in the field of measurement equipment. We specialize in designing, manufacturing, supplying, and installing various types of electronic scales, system scales, product testing equipment, and representing industrial machinery for manufacturing. In addition, we also provide maintenance, repair, calibration, and verification services for electronic scales.

## THÔNG TIN LIÊN HỆ

### CÔNG TY TNHH THIẾT BỊ CÔNG NGHIỆP & TỰ ĐỘNG HÓA HOÀNG THIÊN



Head Office: C124 Thoi An Residential Area, Le Thi Rieng Street,  
Thoi An Ward, District 12, Ho Chi Minh City



Factory: Street No. 148, Hamlet 7A, Binh My Commune,  
Cu Chi District, Ho Chi Minh City



0906 777 504 - 0906 777 516 - 0909 713 803



0309508913



[www.hoangthienscale.com](http://www.hoangthienscale.com)



[hthscale@hoangthienscale.com](mailto:hthscale@hoangthienscale.com)